



# PREISLISTE 2021

**Wir rechnen mit Ihnen!**



**STADTWERBUNG.AT**

# Einfach und regional werben mit der Stadtwerbung

Ob Werbung auf dem Bus, auf Hinweistafeln oder in der U-Bahn: Optimale Beratung zu regionaler Werbung erhalten Sie von der Stadtwerbung.

Gemeinsam machen wir Ihre Marke in Ihrer Umgebung präsent und bekannt! Somit steht Ihrer Werbung im Bezirk und auch über die Grenzen hinaus nichts mehr im Weg. Und da jeder Klein- und Mittelbetrieb unterschiedlich ist, ist jede unserer Lösungen auch für Sie und Ihre Werbung individuell zugeschnitten. Regional werben geht ganz einfach: Wir beraten Sie, wir bereiten grafisch auf und wir produzieren auch. Alles aus einer Hand von der Stadtwerbung.



Bus Heck Classic

## Inhaltsverzeichnis

|                                 |    |
|---------------------------------|----|
| Straßenbahnwerbung              | 4  |
| Bus                             | 5  |
| U-Bahn                          | 6  |
| Dauerwerbung                    | 7  |
| City Light                      | 8  |
| Plakat                          | 9  |
| Rolling Board                   | 10 |
| Allgemeine Geschäftsbedingungen | 11 |

Ihre Ansprechpartner:

### Michael Riekhoff

Account Manager Stadtwerbung

t.: +43 676/66 25 683

email: michael.riekhoff@stadtwerbung.at

### Michael Schrödl

Account Manager Stadtwerbung

t.: +43 676 / 66 88 451

email: michael.schroedl@stadtwerbung.at

### Claudia Hampel

Group Head Stadtwerbung

t.: +43 1 79 5 97 - 612

email: claudia.hampel@gewista.at

Alle Preise verstehen sich zuzüglich Steuern und Abgaben  
Vorbehaltlich Irrtümer und Druckfehler







ULF Sky & Stege



# Straßenbahnwerbung (ULF)

Mindestlaufzeit 1 Monat, Preise in Euro Alle Preise verstehen sich zuzüglich Steuern und Abgaben

Die mobilen Werbeträger auf Schienen sind in ganz Wien unterwegs und ziehen die Blicke aller Verkehrsteilnehmer auf sich – Fahrgäste, Fußgänger, Auto- und Radfahrer werten die auffällig gestalteten Straßenbahngarnituren als optischen Aufputz und behalten originelle Umsetzungen besonders gut in Erinnerung. Die neue Generation der Niederflurwagen (ULF) steht so im Aufmerksamkeitszentrum des öffentlichen urbanen Verkehrs. Gestaltungsmöglichkeiten dafür gibt es viele: Werbung auf den Stegen, am Skyboard oder im Inneren der Straßenbahn, der Kreativität im Transport Media sind keine Grenzen gesetzt.

| PRODUKT <small>Diese Formate sind nur am kurzen ULF buchbar</small>                                  | MIETE <small>Pro Monat</small> | HANDLING <small>Einmalig</small> | PRODUKTION <small>Einmalig</small> |
|--|--------------------------------|----------------------------------|------------------------------------|
| <b>Stege im Format 3,27m<sup>2</sup> (109x300 cm)</b>  |                                |                                  |                                    |
| 4 Stege (mittig)    | 337,00                         | 831,00                           | 408,00                             |
| 8 Stege             | 581,00                         | 1678,00                          | 808,00                             |
| <b>Sky im Format 3,00m<sup>2</sup> (455x66 cm)</b>   |                                |                                  |                                    |
| 2 Flächen (mittig)  | 163,00                         | 326,00                           | 182,00                             |
| 6 Flächen           | 347,00                         | 653,00                           | 540,00                             |

Liniengarantie auf Anfrage - Auch in größeren Flächenzahlen buchbar - auf Anfrage

| PRODUKT   | FLÄCHENANZAHL/FORMAT <small>Breite x Höhe in cm pro Fläche</small> | MIETE <small>Pro Monat</small>        | HANDLING <small>Einmalig</small> | PRODUKTION <small>Einmalig</small> |
|---|--|---------------------------------------|----------------------------------|------------------------------------|
| <b>Innenwerbung</b>   |  |                                       |                                  |                                    |
| Straßenbahn <small>(Packages auf Anfrage)</small>  | 670 Stück, Rahmensystem, 41 cm x 20 cm, Papier 170 g               | 8,15 <small>(pro Stück)</small>       | 2,65 <small>(pro Stück)</small>  | Diverse Packages auf Anfrage       |
| <b>Swing Cards 1 Tag</b>  |  |                                       |                                  |                                    |
| Swing Cards <small>(Im Package buchbar)</small>    | 500 Stück 10 cm x 21 cm  | 383,00 <small>(Miete pro Tag)</small> | 185,00                           | 400,00                             |



ULF Stege





ULF Sky

# Buswerbung

Mindestlaufzeit 1 Monat, Preise in Euro Alle Preise verstehen sich zuzüglich Steuern und Abgaben

Die öffentlichen Busse in Wien erreichen vor allem die treuen Fahrgäste, die für ihre täglichen Wege immer dieselbe Linie nutzen. Autofahrer haben direkte Sicht auf das gebrandete Heck, auch für Fußgänger und Radfahrer ist die Werbung am Busheck unübersehbar.

| PRODUKT   | MIETE <small>Pro Monat</small> | HANDLING <small>Einmalig</small> | PRODUKTION <small>Einmalig</small> |
|---|--------------------------------|----------------------------------|------------------------------------|
| <b>ViennaBus</b>  |                                |                                  |                                    |
| Classic-Heck     | 199,00                         | 120,00                           | 70,00                              |
| Jumbo-Heck       | 689,00                         | 185,00                           | 389,00                             |
| Win Heckfenster  | 240,00                         | 122,00                           | 227,00                             |



Bus Jumbo-Heck





Bus Heck Classic

# U-Bahnwerbung

Preise in Euro pro Tafel/Stück und Monat (außer anders angegeben) Alle Preise verstehen sich zuzüglich Steuern und Abgaben

Hohe Frequenzahlen bilden den optimalen Rahmen für inszenierte Markenwelten unter den Straßen Wiens. Die U-Bahnstationen zählen zu den belebtesten Orten der österreichischen Verkehrslandschaft. Ca. 454 Mio. Fahrgäste nutzten im letzten Jahr die raschen Verbindungen des Wiener U-Bahn-Netzes. So erreicht Ihre Botschaft zielsicher alle Fahrgäste der jeweiligen Station. Gerade im neutralen, reizarmen Gestaltungsumfeld ziehen bunt gestaltete Werbeflächen große Aufmerksamkeit auf sich. Innovative Beklebungen an den Waggonen, Botschaften auf U-Bahntafeln oder bei der Innenwerbung: Mit U-Bahnwerbung ist Ihre Marke perfekt in Szene gesetzt.

| PRODUKT                                       | FLÄCHENANZAHL/FORMAT<br>Breite x Höhe in cm pro Fläche                            | MIETE<br>Pro Monat | HANDLING<br>Einmalig | PRODUKTION<br>Einmalig |
|---|---|--------------------|----------------------|------------------------|
| <b>U-Bahntafeln</b> Mindestlaufzeit 12 Monate |   |                    |                      |                        |
| Premium*                                      |  | 128,00             | 184,00               | 88,00                  |
| Standard                                      |  | 96,00              | 184,00               | 88,00                  |

Kostenbeitrag einmalig pro Tafel EUR 158,00

- \*U1: Karlsplatz, Stephansplatz, Schwedenplatz, Zentrum Kagran, Hauptbahnhof/Südtiroler Platz
- U2: Volkstheater, Schottentor, Schottenring, Messe / Prater, Krieau
- U3: Wien Mitte / Landstraße, Stubentor, Stephansplatz, Herrngasse, Volkstheater, Neubaugasse, Zieglergasse, Westbahnhof
- U4: Schwedenplatz, Schottenring, Wien Mitte / Landstraße, Karlsplatz
- U6: Westbahnhof, Michelbeuern / AKH

| PRODUKT                                     | FLÄCHENANZAHL/FORMAT<br>Breite x Höhe in cm pro Fläche                              | MIETE<br>Pro Monat                                      | HANDLING<br>Einmalig | PRODUKTION<br>Einmalig |                                 |
|---|---|---|----------------------|------------------------|---------------------------------|
| <b>Innenwerbung</b> Mindestlaufzeit 1 Monat |   |   |                      |                        |                                 |
| U-Bahn<br>(Packages auf Anfrage)            |  | 750 Stück, Rahmensystem,<br>41 cm x 20 cm, Papier 170 g | 8,15<br>(pro Stück)  | 2,65<br>(pro Stück)    | Diverse Packages<br>auf Anfrage |

# Werbeträger auf Dauer

Preise in Euro pro Tafel und Monat (außer anders angegeben) Alle Preise verstehen sich zuzüglich Steuern und Abgaben

Wer langfristige Präsenz für sein Unternehmen sucht, entscheidet sich für City Light-Hinweistafeln, die zu jeder Tageszeit gekonnt auf sich aufmerksam machen. Auf belebten Straßen sind sie nicht nur Informationsträger, sondern auch wertvolle Wegweiser, die den Kunden zum Geschäftslokal lotsen. Ebenso gehören die klassischen Hinweistafeln als gelernte Werbeform, aber auch als analoge Weginformation schon lange zum gewohnten Stadtbild.

| PRODUKT                                  | MIETE PREMIUM <sup>1)</sup> | MIETE STANDARD | MONTAGE/DEMONTAGE | PRODUKTION EINMALIG | KOSTENBEITRAG EINMALIG |
|--|-----------------------------|----------------|-------------------|---------------------|------------------------|
| Hinweistafeln/Werbeständer <sup>1)</sup> | 75,00                       | 37,50          | 173,00            | 80,00               | 145,00                 |
| City Light-Hinweistafeln                 | -                           | 112,00         | 146,00            | 52,00               | -                      |
| City Light-Poster                        | -                           | 435,00         | 19,20             | 130,00              | -                      |
| Plakat 16                                | 400,00                      | 250,00         | 470,00            | 888,00              | -                      |
| Plakat 24                                | 600,00                      | 450,00         | 540,00            | 1.331,00            | -                      |

## DAUERWERBUNG

Plakatflächen, City Lights, Vitrinen und mehr ab einer Laufzeit von 6 Monaten buchbar.

**Weitere Informationen**  
Anfallende Zusatzkosten wie zum Beispiel Kommissionierungsgebühren und Entsorgung etc. werden gesondert in Rechnung gestellt. Grafik-Stundensatz EUR 90,- (exkl. Steuern)

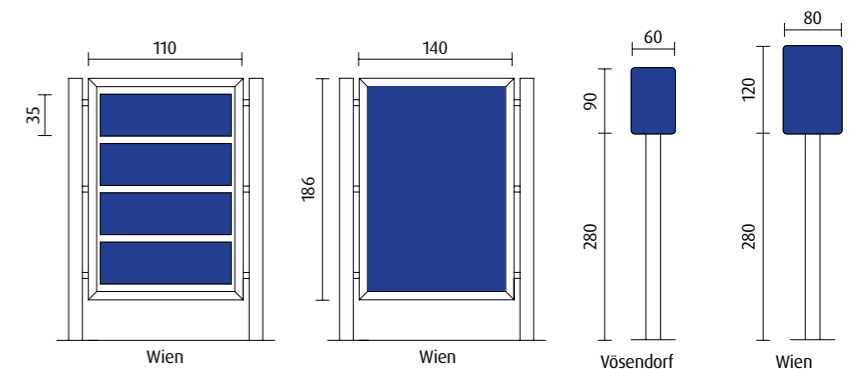

<sup>1)</sup> Wien, Vösendorf; weitere Bundesländer auf Anfrage. <sup>2)</sup> Ring, Innere Stadt, Gürtel; abhängig von der Verfügbarkeit

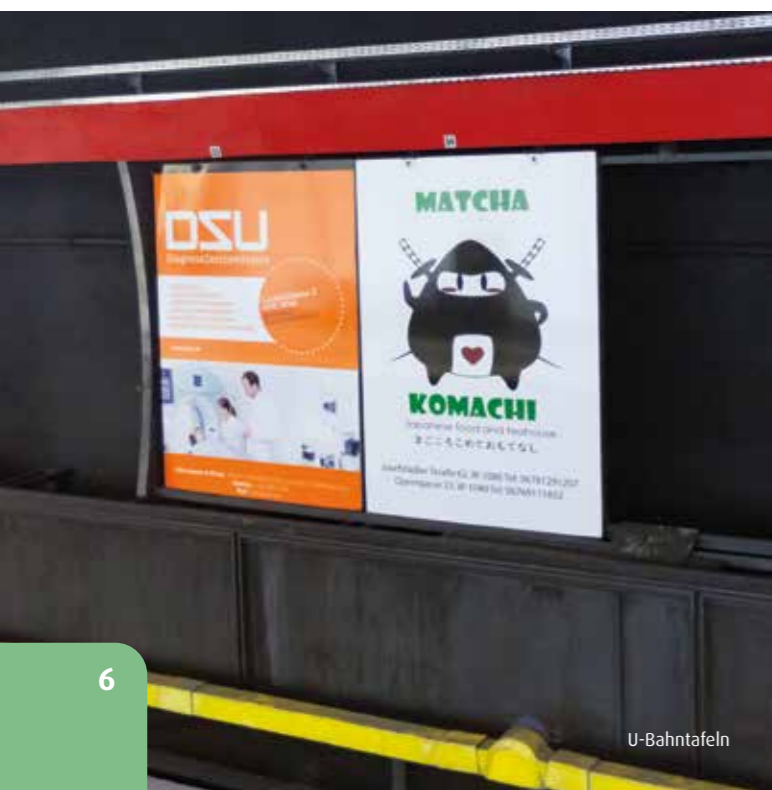

U-Bahntafeln

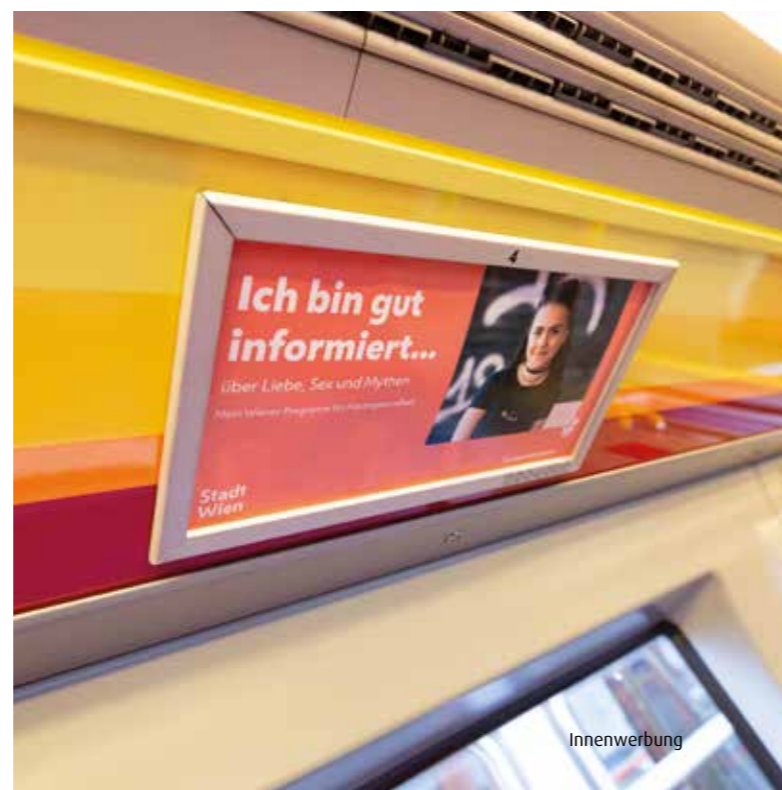

Innenwerbung



Hinweistafeln

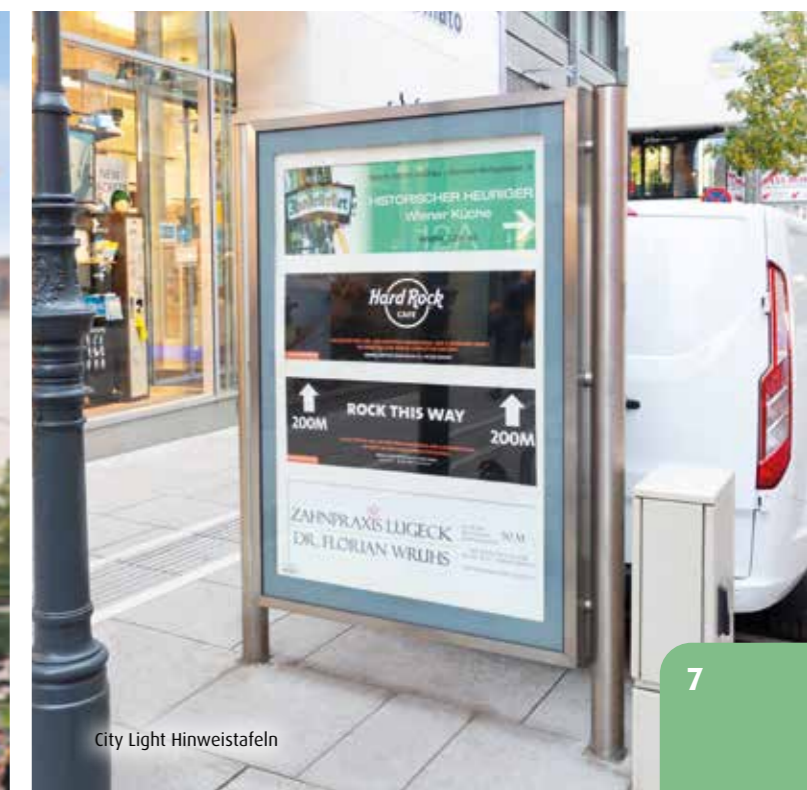

City Light Hinweistafeln

# City Light

Mindestlaufzeit 7 Tage, Preise in Euro Alle Preise verstehen sich zuzüglich Steuern und Abgaben

In frequentierten Straßen und Gassen, an beliebten Plätzen und in Wartehallen sorgen City Lights für ein belebtes Stadtbild. Sie machen nicht nur unseren Alltag bunter, dieser Werbeträger besticht mit kreativen und aufmerksamkeitsstarken Sujets. Überzeugen Sie sich selbst von unseren urbanen Glanzlichtern.

| PRODUKT    | MINDESTBUCHUNGSDAUER | MIETE  | MONTAGE/DEMONTAGE | PRODUKTION EINMALIG |
|------------|----------------------|--------|-------------------|---------------------|
| City Light | 7 Tage               | 170,00 | 12,00             | 31,00               |

### Anlieferung der fertigen Werbemittel

Poster mit Rückseite oben und flach auf Palette. Anlieferung bis spätestens 14 Werktage vor Aushangbeginn/Starttag inkl. einer 15% Überlieferung/Reserve.

**Maximal buchbare Stellenanzahl:**  
10 Stück.

**Aushang:**  
1 Woche lang.

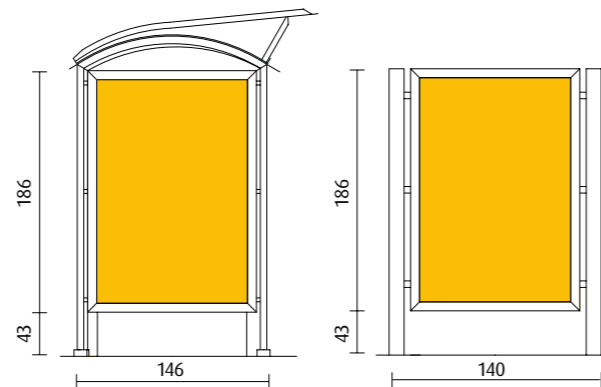

Diese Preise gelten bei Buchung bis zu 6 Monaten – bei Buchung ab 6 Monaten kommen die DW-Preise zum Tragen

# Plakat

Mindestlaufzeit 14 Tage, Preise in Euro Alle Preise verstehen sich zuzüglich Steuern und Abgaben

Wenn es um die rasche Verbreitung von Botschaften geht, ist die Einfachheit des Erfolgsmediums Plakat ungeschlagen. Bewährtes sollte man nicht ändern: Aktuell stehen österreichweit über 16.000 klassische Plakatstellen in unterschiedlichen Formaten zur Verfügung und sorgen für eine nationale Flächendeckung. Das Plakat zieht an hochfrequentierten Plätzen und Straßen alle Blicke auf sich.

| PRODUKT         | MINDESTBUCHUNGSDAUER | MIETE  | MONTAGE/DEMONTAGE | PRODUKTION EINMALIG |
|-----------------|----------------------|--------|-------------------|---------------------|
| 16-Bogen Plakat | 14 Tage              | 176,00 | 31,00             | 66,00               |
| 24-Bogen Plakat | 14 Tage              | 263,00 | 45,00             | 83,00               |
| 48-Bogen Plakat | 14 Tage              | 526,00 | 90,00             | 166,00              |

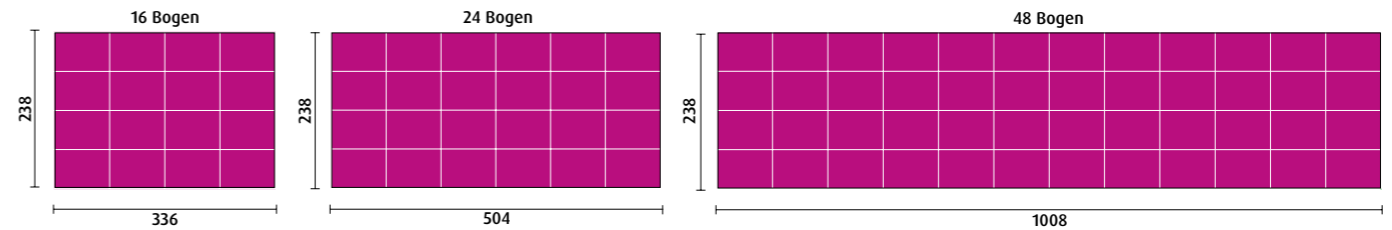

**Anlieferung der fertigen Werbemittel**  
bis spätestens 14 Werktagen vor Aushangbeginn/Starttag inkl. einer 15% Überlieferung/Reserve.

**Maximal buchbare Stellenanzahl:**  
10 Stück.

**Aushang:**  
2 Wochen lang.

City Light

City Light

24 Bogen Plakat

24 Bogen Plakat





## Stadtwerbung

A-1031 Wien, Litfaßstraße 6

Telefon: (+43 1) 79 5 97-0, Fax: (+43 1) 79 5 97-499

[www.stadtwerbung.at](http://www.stadtwerbung.at), [info@stadtwerbung.at](mailto:info@stadtwerbung.at)

**gewista**